



UNIVERSITY OF CAMBRIDGE INTERNATIONAL EXAMINATIONS  
International General Certificate of Secondary Education

CANDIDATE  
NAME

CENTRE  
NUMBER

--	--	--	--	--

CANDIDATE  
NUMBER

--	--	--	--

\* 4 4 2 3 5 9 3 0 0 9 \*

**DUTCH**

**0515/02**

Paper 2 Reading and Directed Writing

**May/June 2011**

**1 hour 30 minutes**

Candidates answer on the Question Paper.

No Additional Materials are required.

**READ THESE INSTRUCTIONS FIRST**

Write your Centre number, candidate number and name on all the work you hand in.

Write in dark blue or black pen.

Do not use staples, paper clips, highlighters, glue or correction fluid.

**DO NOT WRITE IN ANY BARCODES.**

Answer **all** questions.

At the end of the examination, fasten all your work securely together.

The number of marks is given in brackets [ ] at the end of each question or part question.

For Examiner's Use	
Section 1	
Section 2	
Section 3	
<b>Total</b>	

This document consists of **14** printed pages and **2** blank page.

## Eerste oefening, vragen 1 - 5

Kruis [X] het hokje bij het juiste antwoord aan.

1 Waar lees je dit?

2 BLIKJES ZALM 1 euro
--------------------------

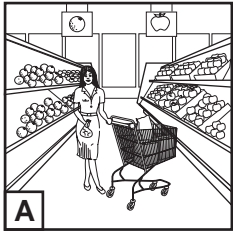
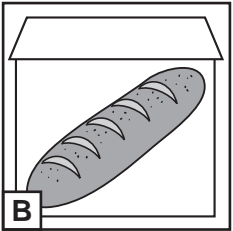
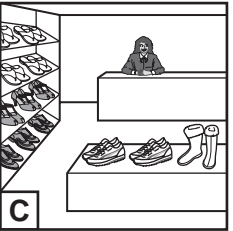
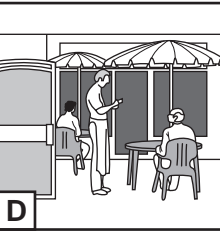
A	
B	
C	
D	

[1]

2 Je wilt je haar laten knippen. Waar ga je naartoe?

A	stadhuis
B	slagerij
C	bibliotheek
D	kapper

[1]

3 Wat kun je leren?

Rijles: 25 euro per les

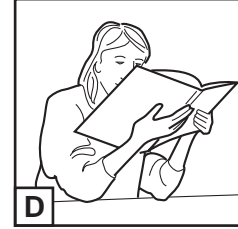
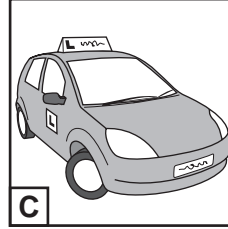
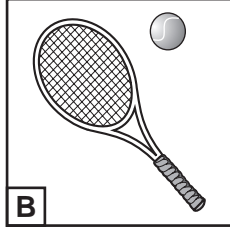
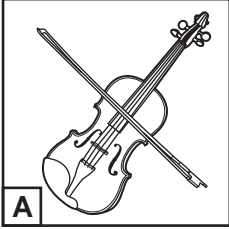
A B C D 

[1]

4 Waarop lees je dit?

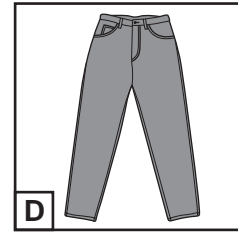
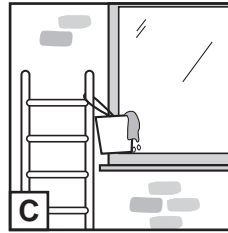
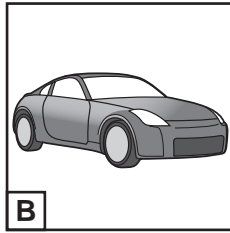
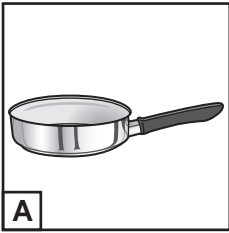
Donkere kleuren  
apart wassen!A B C D 

[1]

5 Wat is er te koop?

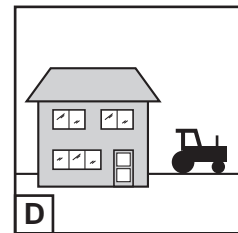
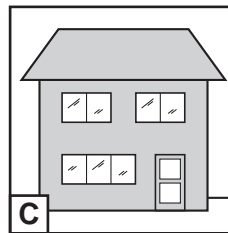
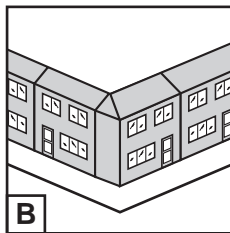
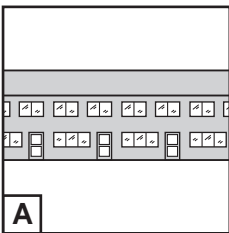
Te koop  
Hoekhuis in AmsterdamA B C D 

[1]

[Totaal: 5]

**Tweede oefening, vragen 6 - 10**

Welke tekst hoort bij de volgende krantenkoppen?

Zet de letters in het juiste hokje. Je hebt niet alle letters nodig.

6	ONGELUK OP STRAAT	<input type="checkbox"/>	[1]
7	DE TIEN LEUKSTE WINKELSTEDEN	<input type="checkbox"/>	[1]
8	WEINIG WERK	<input type="checkbox"/>	[1]
9	GEFELICITEERD	<input type="checkbox"/>	[1]
10	HOPEN OP REGEN	<input type="checkbox"/>	[1]

Kies uit de volgende mogelijkheden:

- A Meneer en mevrouw De Graaf zijn 50 jaar getrouwd.
- B In heel Europa is het winter.
- C Brussel staat boven aan de lijst.
- D Een fietser rijdt tegen een boom en breekt zijn been.
- E Het is al vijf jaar erg droog in het zuiden van Australië.
- F Veel jongeren kunnen geen baan vinden.
- G Het Nederlands elftal moet harder trainen.

**[Totaal: 5]**

**Derde oefening, vragen 11 – 15**

Lees de volgende tekst.

Geef aan of de stellingen **waar** of **niet waar** zijn, of **niet in de tekst** staan. Kruis [X] het hokje bij het juiste antwoord aan.

Jeroen (12) komt uit een echte tennissfamilie. Zijn vader en moeder, zijn twee zussen, zijn oma en een heleboel neefjes en nichtjes spelen ook. Hij speelt al vanaf zijn vierde, in het begin gewoon op straat tegen zijn vader. Nu traint hij elke dag op een club. Zijn vader brengt hem ernaartoe. Hij maakt zijn huiswerk in de auto, of hij luistert naar muziek. Om half zeven is hij weer thuis en staat het eten klaar. 's Avonds doet hij niet veel: nog wat huiswerk of even tv kijken.

		waar	niet waar	niet in de tekst	
11	Alleen Jeroen tennist in zijn familie.				[1]
12	Jeroen tennist dagelijks.				[1]
13	Jeroen fietst naar zijn club.				[1]
14	Jeroen gaat om half 7 naar huis.				[1]
15	Jeroen houdt van films.				[1]

**[Totaal: 5]**

**Vierde oefening, vraag 16**

Je wilt een dagje uit en vraagt een paar vrienden of ze meegaan.

Stuur een e-mail en geef de volgende informatie:

**16 (a)** Wat doen?

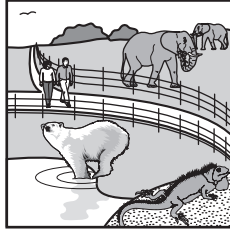

**(b)** Waarom?

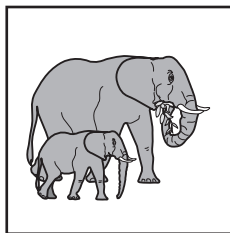

**(c)** Daarna?

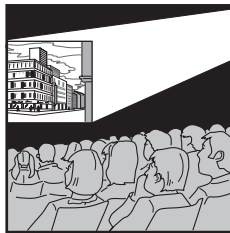

Schrijf ongeveer **25 - 40** woorden.

.....  
.....  
.....  
.....  
.....  
.....  
.....  
.....  
.....  
.....

**[Totaal: 5]**



PLEASE TURN OVER FOR PART 2

**Eerste oefening, vragen 17 - 25**

Lees de tekst en beantwoord de vragen **kort** in het **Nederlands**.

**SPELLETJE**

Je kent het spelletje wel: de eerste persoon in een kring bedenkt een zin. Die zegt hij zacht in het oor van de volgende persoon, en die geeft hem weer door aan zijn buurman. Dit gaat door tot iedereen hem gehoord heeft. Meestal komt er aan het eind een totaal andere zin uit. Leuk met een klein groepje, nog leuker met duizend kinderen, genoeg voor een wereldrecord.

Kitty was er bij: "Het was in het Olympisch Stadion in Amsterdam. Daar was ik nog nooit geweest. En het was op een schooldag! We zijn met onze klas in een bus naar het stadion gereden. Er waren kinderen van scholen uit het hele land. Ik heb veel nieuwe vrienden gekregen.

Het spel begon om twee uur. Iedereen gaf de zin één keer door. We hebben tussendoor andere spelletjes gedaan zoals quizen en puzzels. Ik zat ongeveer in het midden. Het spel begon met de zin 'Samen maken we een wereld van verschil'. Na een uur was ik aan de beurt. Het enige wat ik hoorde was totale onzin. Het spel duurde twee uur. In de klas was het heel makkelijk, maar in een stadion met zoveel mensen is het toch moeilijker."

**17** Wie bedenkt de zin?

..... [1]

**18** Hoe praat je in het spelletje?

..... [1]

**19** Aan wie geef je de zin door?

..... [1]

**20** Wat heb je meestal aan het einde?

..... [1]

**21** Hoeveel deelnemers waren er voor het wereldrecord?

..... [1]



22 Waarom vond Kitty het leuk dat het in het Olympisch Stadion was?

- (i) ..... [1]  
(ii) ..... [1]

23 Wat deden de kinderen nog meer?

..... [1]

24 Wat hoorde Kitty toen het haar beurt was?

..... [1]

25 Hoelang was het spel?

..... [1]

**[Totaal: 10]**



PLEASE TURN OVER FOR PART 3

## Eerste oefening, vragen 27 - 34

Lees de volgende tekst. Kruis [X] het hokje bij het juiste antwoord aan.

### PORTRETSCHILDER

Toon de Haas is portretschilder uit Amstelveen. Hij had een stukje van mij in de krant gelezen over 'het weinig aantrekkelijke beroep' van portretschilder. Ik bedoelde dat de mensen van wie het portret gemaakt wordt niet snel tevreden zijn met het resultaat.

Het leek De Haas aardig om eens te kijken of dat echt waar was. Daarom bood hij aan om een portret van mij te schilderen. Het zou me niets kosten, het schilderij bleef van hem en ik hoefde alleen maar op een stoel in zijn atelier te zitten. Ik sta altijd open voor nieuwe ervaringen, dus kon ik het niet weigeren. Ik keek nog even naar een filmpje op de tv, waar De Haas een aantal portretten van buurtbewoners uit Amstelveen liet zien. Schilderen, dat kon hij, dat was duidelijk.

Op een middag ontving De Haas mij in het atelier achter zijn huis aan de Molenweg. Hij was een forse, vitale man van tachtig, die bewoog als iemand van vijftig en praatte als iemand van twintig. "Ik ben een echte kletskaus", zei hij.

Hij keek me aan. "U heeft minder haar dan op de foto in de krant", zei hij lachend. Dat klopte, want die foto was alweer enkele jaren oud.

Ik ging zitten. De schilder bleef maar babbelen terwijl hij druk aan het werk was. Hij zei dat hij, als het goed ging, binnen enkele uren een portret kon maken. Ik kon nauwelijks geloven dat dat waar was, omdat zijn mond maar niet wilde stilstaan. Hij vertelde me waar hij vandaan kwam: een boerenzoon uit Texel, die tegen de zin van zijn vader kunstschilder was geworden. Toen hij 26 was, was hij als schilder in Amstelveen begonnen.

Na anderhalf uur zei hij: "Dit is het wel". Een historisch moment. Voor het eerst van mijn leven zag ik mijn geschilderde kop. En het gekke was: ik wist niet wat ik ervan moest vinden. Dat hoofd had iets bekends, maar wás ik het ook?

Ik merkte dat ik dat helemaal niet kon beoordelen. Een portret is geen foto, het is hoe de schilder je ziet. Zo zag De Haas mij. We besloten er een glaasje op te drinken.

27 De schrijver denkt dat portretschilders...

- |          |                          |                                  |
|----------|--------------------------|----------------------------------|
| <b>A</b> | <input type="checkbox"/> | tevreden zijn met hun werk.      |
| <b>B</b> | <input type="checkbox"/> | vaak negatieve reacties krijgen. |
| <b>C</b> | <input type="checkbox"/> | aantrekkelijk zijn.              |
| <b>D</b> | <input type="checkbox"/> | weinig verdienen.                |

28 De Haas wilde de schrijver schilderen...

- A**  om te zien of de schrijver gelijk had.
- B**  om geld te verdienen.
- C**  om op de televisie te komen.
- D**  omdat hij in de buurt woonde.

[1]

29 De schrijver had er wel zin in, omdat hij...

- A**  een portret van zichzelf wilde hebben.
- B**  veel geld heeft.
- C**  graag iets nieuws doet.
- D**  van poseren houdt.

[1]

30 Op de tv zag de schrijver dat De Haas...

- A**  veel ervaring had.
- B**  duidelijk schilderde.
- C**  goed schilderde.
- D**  beroemde mensen schilderde.

[1]

31 De Haas...

- A**  werkt in een molen.
- B**  is nog vrij jong.
- C**  is klein van stuk.
- D**  praat graag.

[1]

32 Wat valt Toon de Haas op als de schrijver binnenkomt?

- A**  de foto
- B**  het kalende hoofd
- C**  zijn leeftijd
- D**  het atelier

[1]

33 De schrijver kon bijna niet geloven dat De Haas...

- A**  nooit zijn mond hield.
- B**  zo snel kon schilderen.
- C**  steun had gekregen van zijn vader.
- D**  al zo lang in Amstelveen woonde.

[1]

34 Toen de schrijver zijn portret zag,...

- A**  vond hij dat hij een gekke kop had.
- B**  was hij inderdaad niet tevreden.
- C**  herkende hij iets van zichzelf.
- D**  herkende hij zichzelf helemaal niet.

[1]

**[Totaal: 8]**

**Tweede oefening, vragen 35 – 44**

Lees de tekst en beantwoord de vragen **kort** in het **Nederlands**.

**NACHT VAN DE NACHT**

Gisteravond om een uur of elf fietste ik het dorp uit op weg naar huis. Toen ik over het bruggetje reed, werd ik enthousiast: voor me was het aardedonker. Het was me opeens duidelijk waarom alleen mensen in de stad van die kleine losse lampjes op hun fiets hebben en mensen buiten nooit: dan zie je niets. Een fietslamp is er niet alleen om gezien te worden.

Als je even door het donker fietst, wennen je ogen eraan en kun je steeds meer zien. In Zuid-Afrika heb ik gezien dat het waar is wat ze over de sterren zeggen: ze geven licht. Hier in Nederland merk je daar niets van, omdat er altijd wel ergens een lantaarnpaal of een huis in de verte licht uitstraalt. Ook op het zogenaamd stikdonkere platteland is het niet echt erg donker. Mijn dorp heeft maar drie straten en zelfs daar is het sinds ruim een jaar nooit meer donker. Onze burgemeester heeft zich laten wijsmaken dat het veiliger is als het dorp goed verlicht is. Nu hebben we niet alleen meer lantaarnpalen, maar ze branden ook nog eens de hele nacht.

Het was gisteravond de Nacht van de Nacht, een initiatief om het 's nachts echt donker te laten zijn. De Stichting Alterra meent dat niet alleen de mensen er prijs op stellen dat het op het platteland 's nachts donker is, maar dat het ook beter is voor het milieu en voor de dieren.

Ik denk dat het in de stad anders is. Daar heb je geen behoefte aan inktzwarte duisternis. Maar hoe zit het met de kantoren waar de hele nacht licht brandt? Of lichtreclames die gewoon reclame blijven maken, ook al is er geen mens meer op straat? Dat is toch energieverpilling?

**35** Waar fietste de schrijfster naartoe?

..... [1]

**36** Wat had ze niet verwacht?

..... [1]

**37** Wat is het nadeel van kleine losse fietslampjes?

..... [1]

**38** Wat ontdekte de schrijfster in Zuid-Afrika?

..... [1]

**39** Hoe weet je dat de schrijfster in een klein dorp woont?

..... [1]

40 Uit welk woord blijkt dat ze het niet eens is met de burgemeester?

..... [1]

41 Noem **twee** dingen die in haar dorp veranderd zijn.

(i) ..... [1]

(ii) ..... [1]

42 Welk evenement bracht de schrijfster op het idee om dit stuk te schrijven?

..... [1]

43 Noem **twee** redenen waarom de schrijfster tegen lichtreclame 's nachts is.

(i) ..... [1]

(ii) ..... [1]

44 Verklaar de titel.

..... [1]

**[Totaal: 12]**